

ANEXO ÚNICO

**Manual de Marca do
Governo do Estado de Santa Catarina**

I N D I C E

Estudo Revitalização Brasão	03
Marca	10
Marca Digital	20
Placas	26
Cartão Visitas	31
Marcas Secretarias	32
Aplicações Diversas	37

ESTUDO DE REVITALIZAÇÃO DO BRASÃO DE ARMAS

Brasão de Armas

Brasão de Armas, original como foi concebido em 1895 com a gráfica "Catarina". I detalhes, com dar volume.



Brasão estilizado "serigrafado" em 1953 para aplicação na atual bandeira do estado, perdendo todos os seus detalhes e volumes, pobre em traçado. A técnica utilizada para a estilização (não consta historicamente) acabou trazendo erros geométricos para o brasão.



Brasão de Armas - Erros na estilização

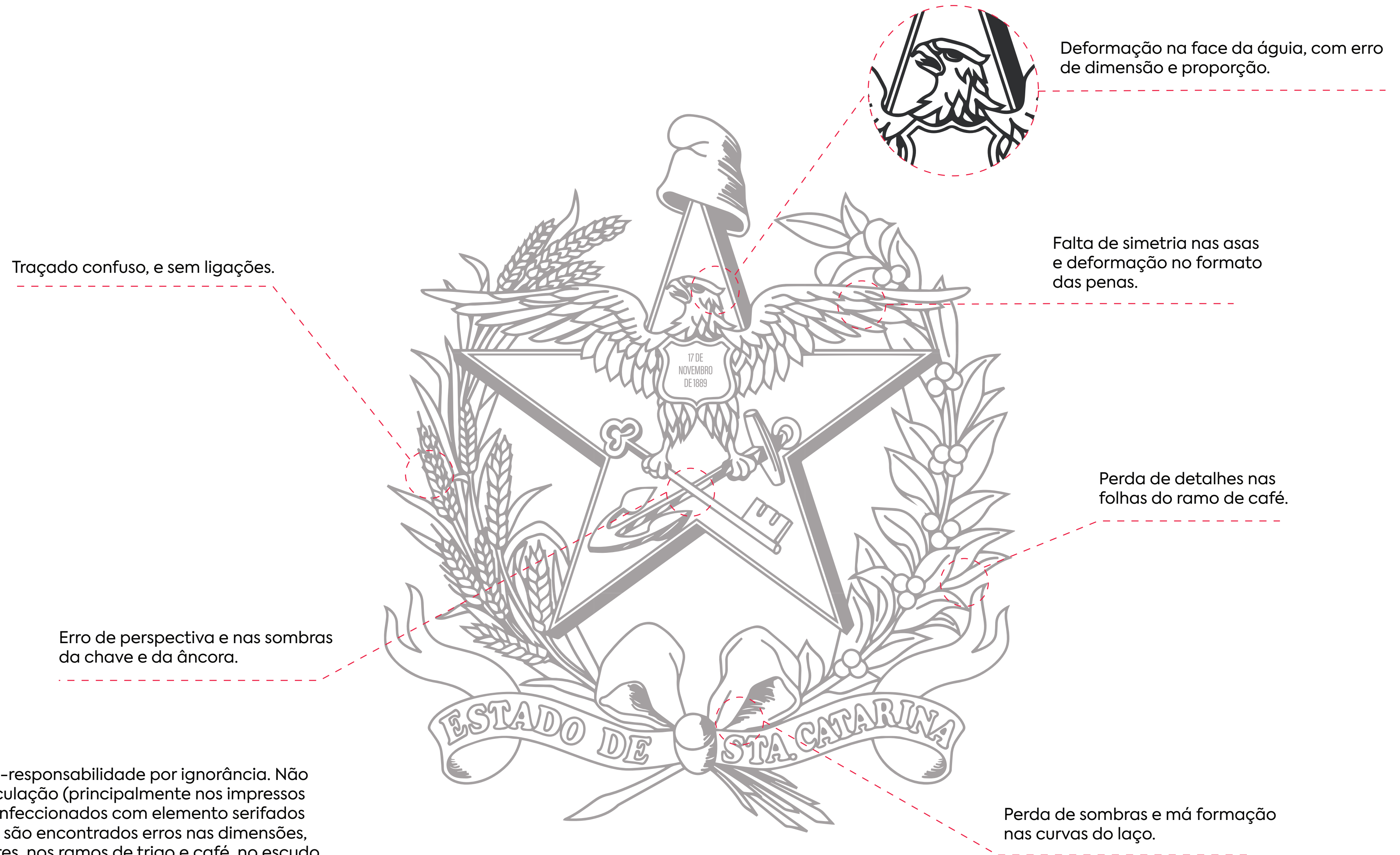

“É a concessão de auto-responsabilidade por ignorância. Não raro exemplares em circulação (principalmente nos impressos para escolares e nos confeccionados com elemento serifados para o uso em mastros) são encontrados erros nas dimensões, nas proporções, nas cores, nos ramos de trigo e café, no escudo, no barrete frígido e na estrela”

A Águia Da Tua Bandeira - Theobaldo Jamundá (1988)

Brasão de Armas - Correção de estilização

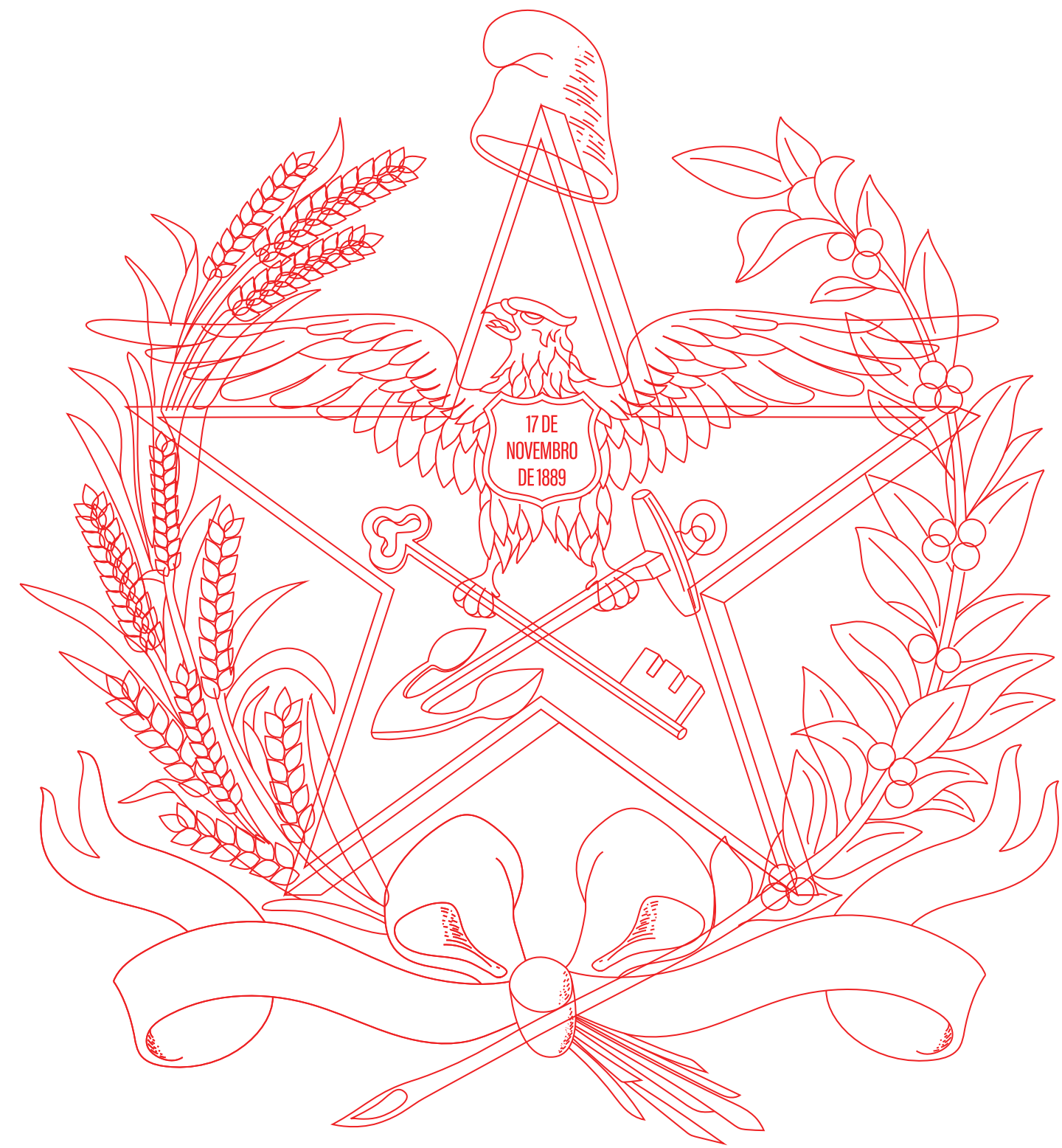

OUTLINE



Revitalização do brasão



Malha da bandeira

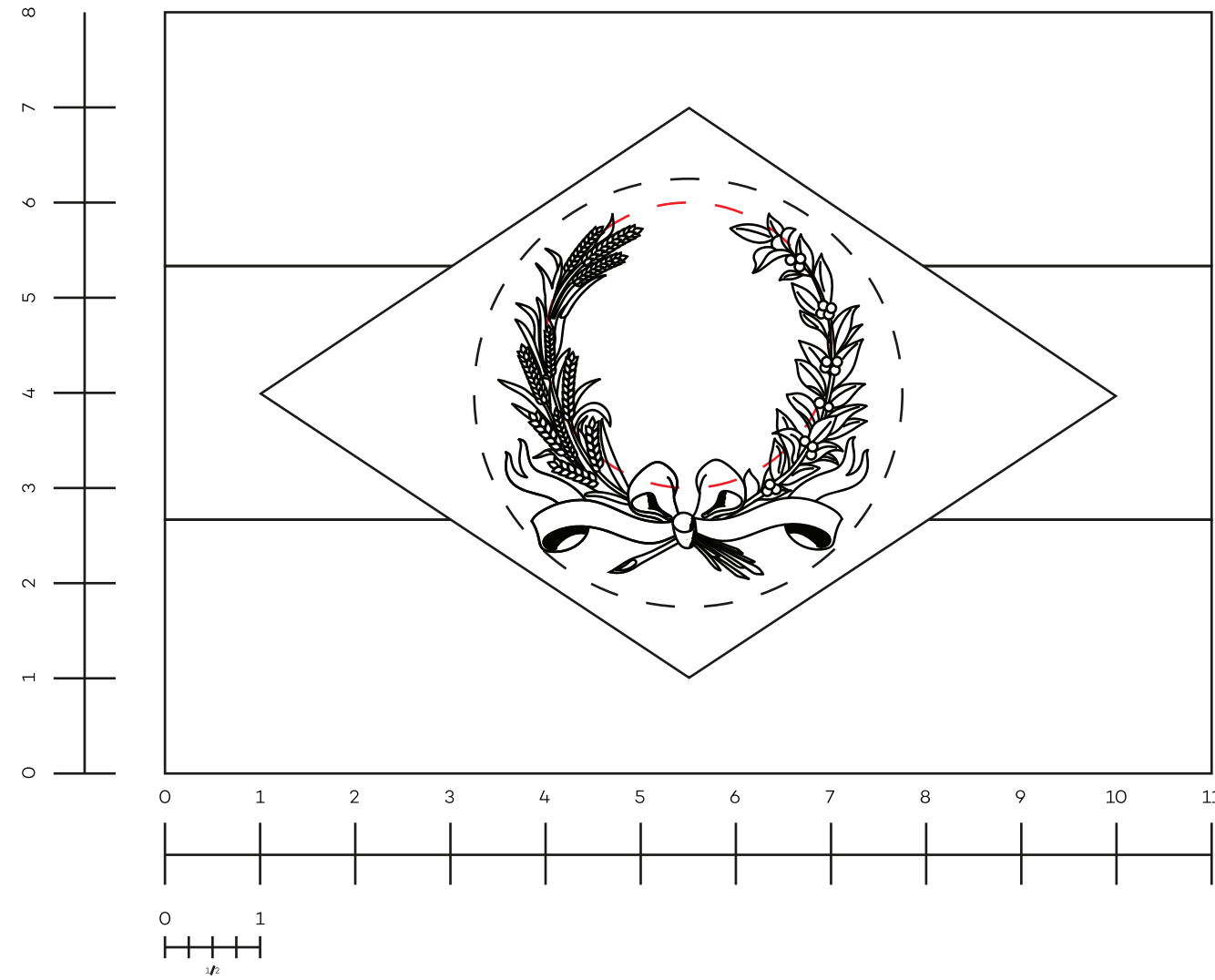
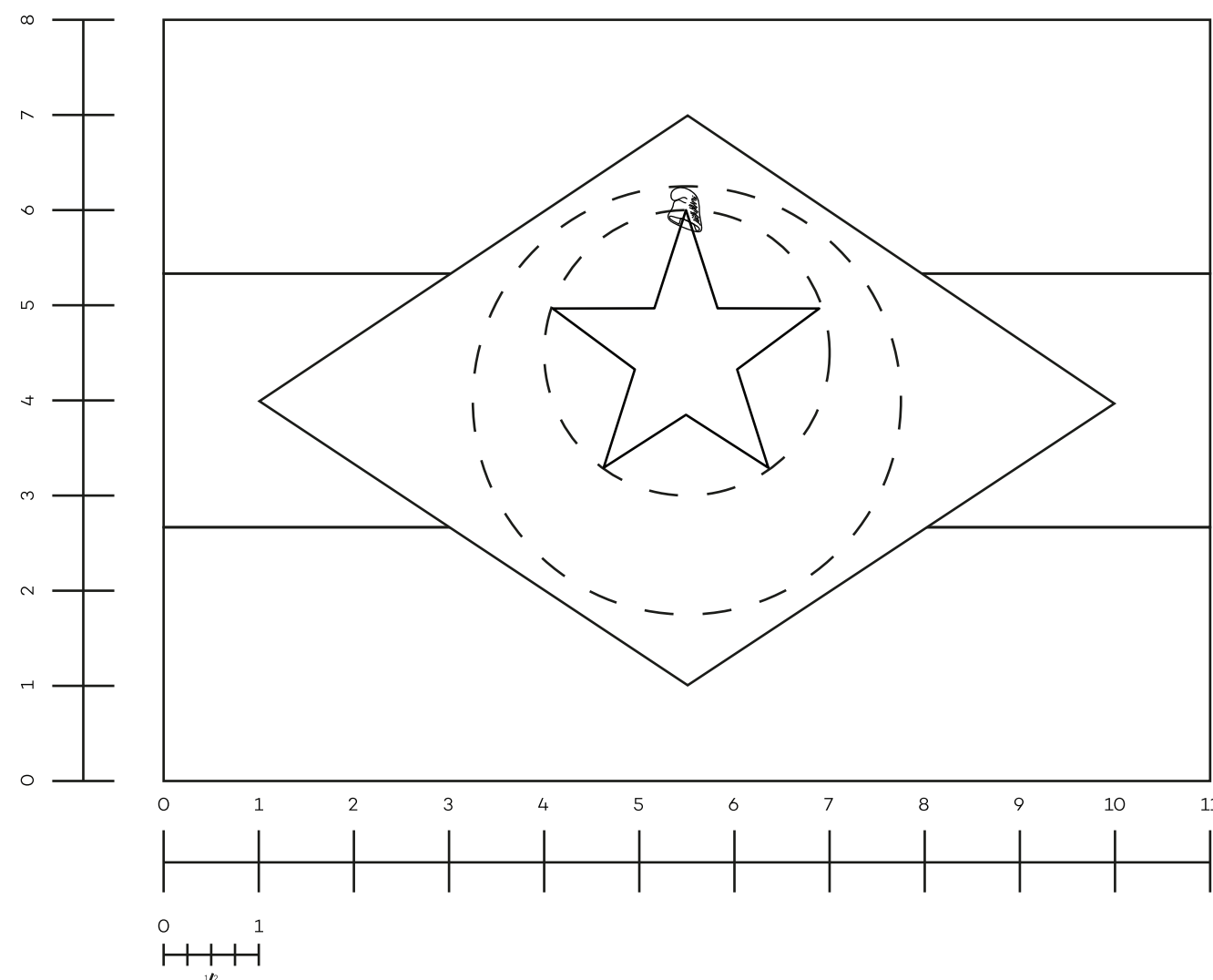
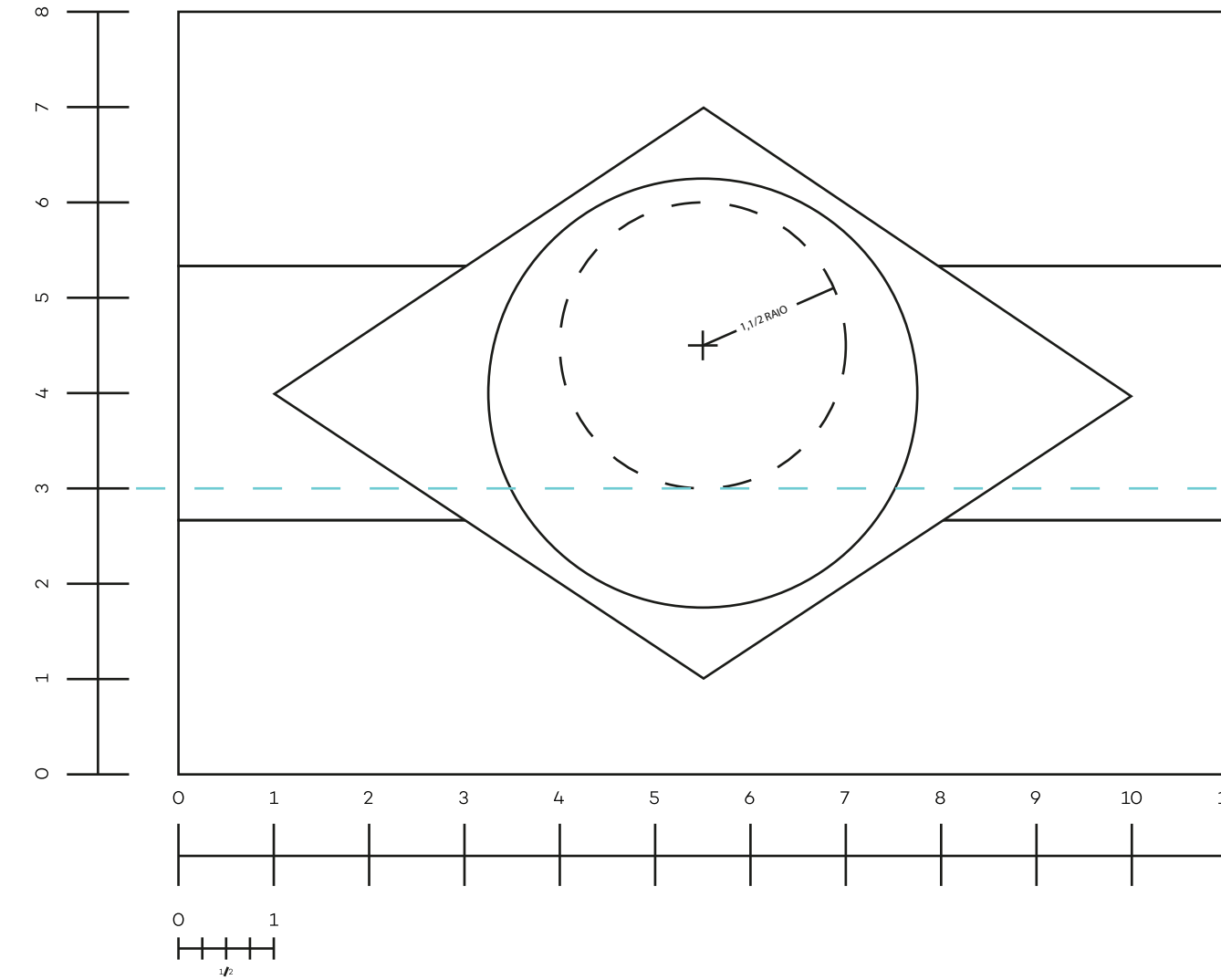
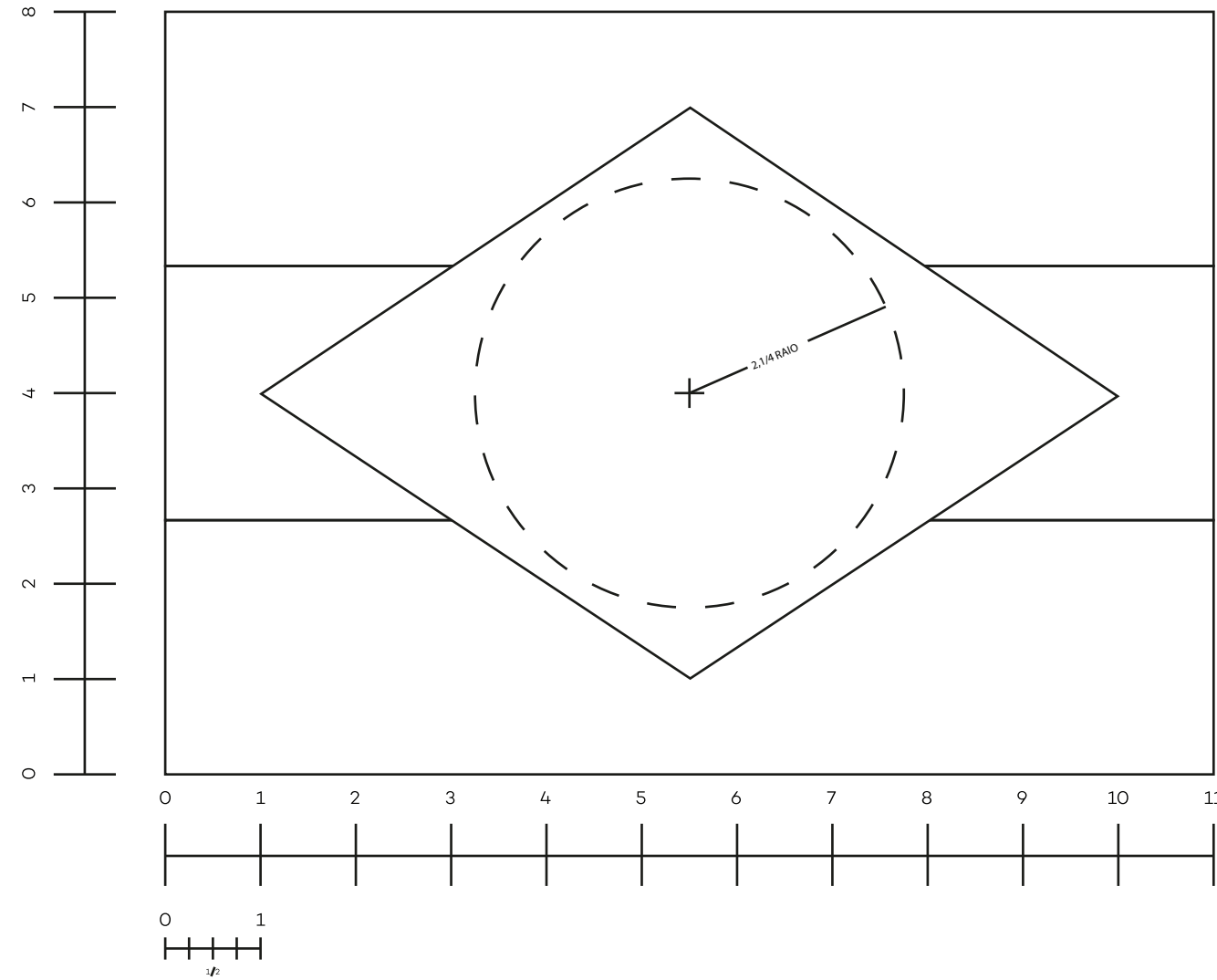
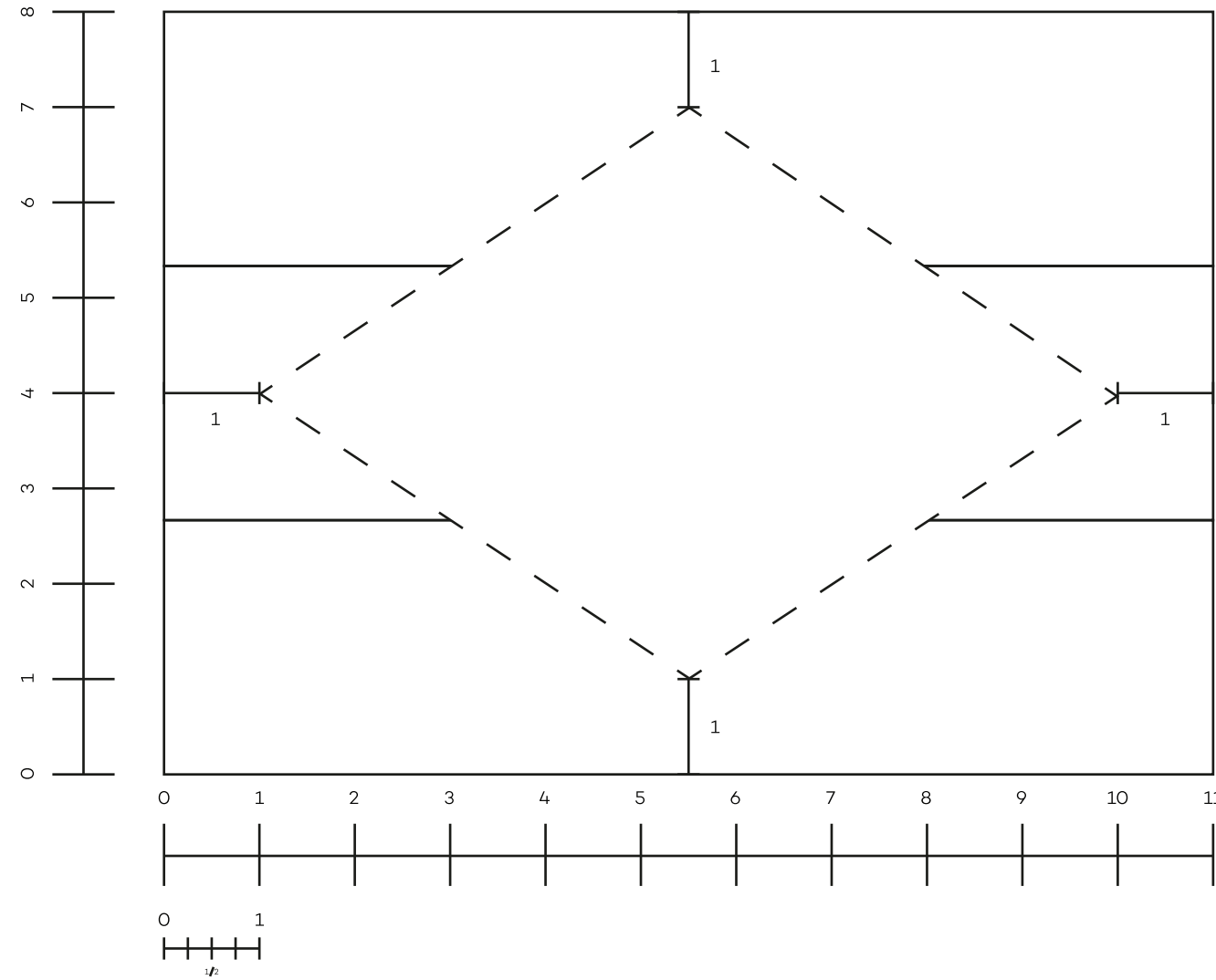

De acordo com o Decreto 605/1954, a bandeira do Estado de Santa Catarina é tripartida, com duas listras encarnadas e uma branca, alternadas, nas dimensões de 11 unidades de comprimento por 8 de largura. No centro dela dispõe um paralelogramo em verde claro, cujas pontas distam uma unidade de comprimento das bordas da bandeira. Dentro deste repousam as armas do estado, estando circunscritas em um círculo imaginário de 2,25 unidades de raio, de modo que o cruzamento da chave e da âncora se dê no centro da bandeira. O escudo das armas em forma de estrela se encontra inscrito num círculo, também imaginário, de 1,5 unidades, centrado a uma unidade de 0,375 acima do cruzamento da chave e da âncora.



Bandeira da República Juliana (1839)

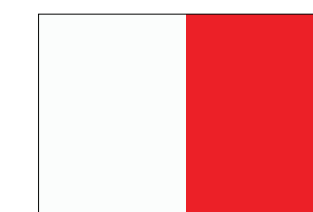

Bandeira da província de Santa Catarina (até 1891)

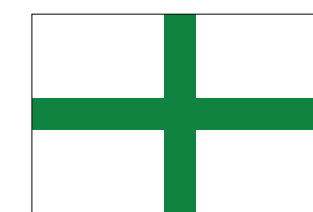

Bandeira dos catarinenses na Guerra do Contestado (1912-1915).

Bandeira com brasão revitalizado



A MARCA

Linha do tempo das marcas

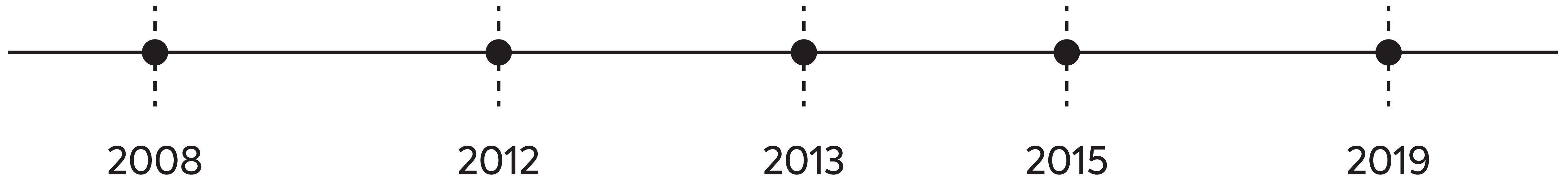



GOVERNO DE
SANTA
CATARINA

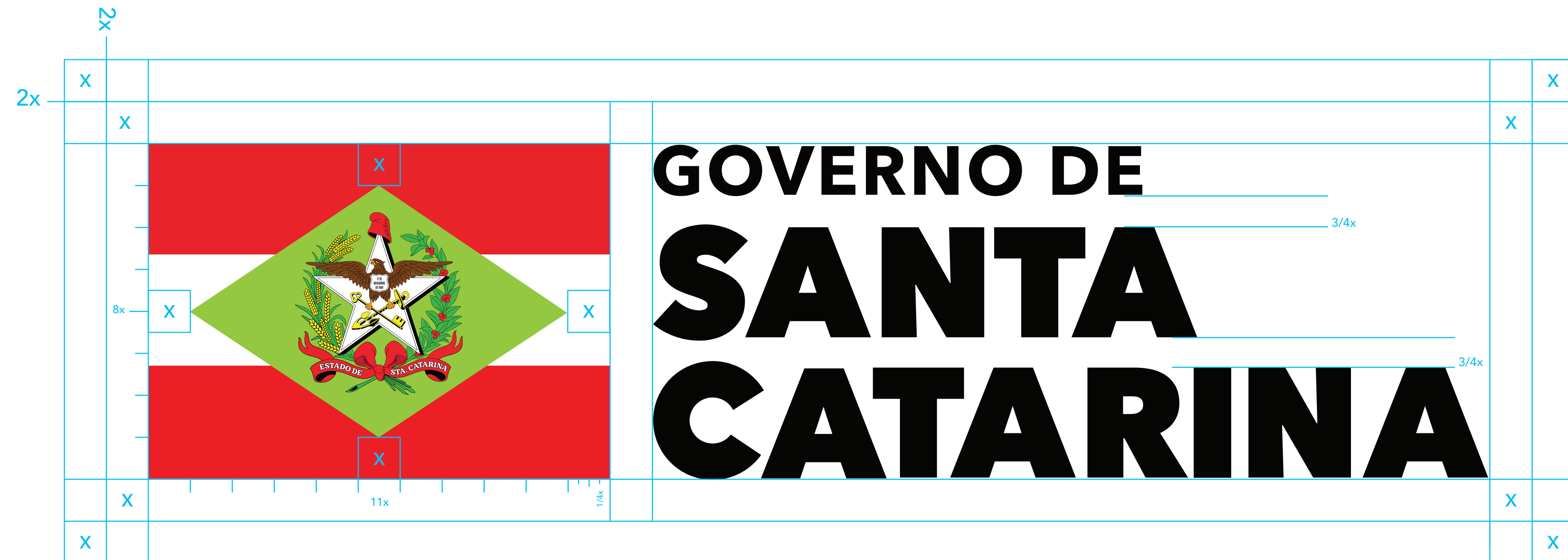

Aa

AVENIR NEXT HEAVY

abcdefghijklmnopqrstuvxyz
ABCDEFGHIJKLMNOPQRSTUVWXYZ
0123456789

Aa

AVENIR NEXT BOLD

abcdefghijklmnopqrstuvxyz
ABCDEFGHIJKLMNOPQRSTUVWXYZ
0123456789

Padrão cromático

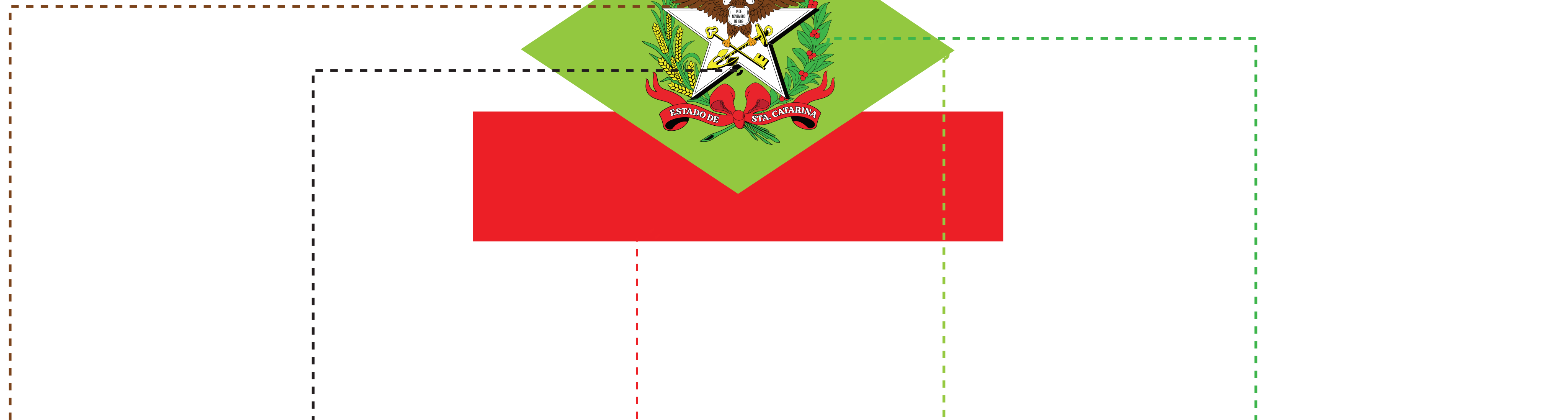

Pantone 168 C
C:35 / M:75 / Y:100 / K:35
R:115 / G: 65 / B: 20
#744214

Pantone Neutral Black C
C:69 / M:68 / Y:64 / K:74
R:35 / G: 31 / B: 32
#231F20

Pantone 185 C
C:00 / M:100 / Y:100 / K:00
R:215 / G: 56 / B: 51
#ED1C24

Pantone 2299 C
C:47 / M:00 / Y:100 / K:00
R:161 / G: 200 / B: 77
#A1C84D

Pantone 2270 C
C:75 / M:00 / Y:100 / K:00
R:95 / G: 177 / B: 87
#5FB157

Pantone 107 C
C:05 / M:00 / Y:95 / K:00
R:115 / G: 65 / B: 20
#FCEE21



K: 100

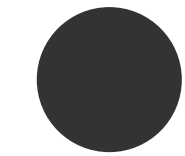

K: 90

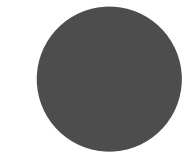

K: 70

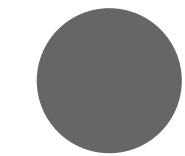

K: 60

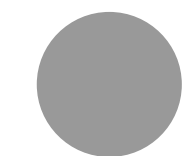

K: 50

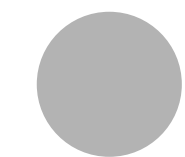

K: 30



K: 10



Área de proteção e Redução máxima



Aplicação em fundos coloridos e complexos



Aplicações Inadequadas



Não alterar **COR**



Não alterar **PROPORÇÃO**



Não alterar **DISPOSIÇÃO**



Não **ACHATAR**



Não **COMPRIMIR**



Não **ALTERAR FONTES**



GOVSC

Padrão de avatar para aplicações digitais





Governo do Estado de Santa Catarina ✓

394 mil seguidores • 155 seguindo

 Seguindo

 Pesquisar

Padrão de aplicações em redes sociais: Posts wall e stories/reels

As aplicações das redes sociais devem seguir as orientações dispostas nos Guias específicos publicados pela **SECOM**, acompanhando as atualizações periódicas. Nesta página, apresenta-se exemplos do guia de Redes Sociais 2024 - Versão 1.0.



Padrão de assinatura de email



@governosc

Nome do Servidor
Cargo do Servidor
Secretaria do Servidor
(00) 00000-0000

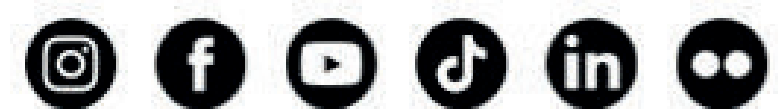

← Responder

→ Encaminhar

Backdrop



Modelo na proporção 3x1 módulos texto em tipos da família avenir centralizado nos dois módulos da direita no valor de 1/5 de módulo

 GOVERNO DE SANTA CATARINA			<h1>DESCRIÇÃO DA OBRA</h1>					
Convênio Nº 000.000-00			Valor: R\$ 0.000.000,00					
Recurso Estadual: R\$ 0.000.000,00			Contrapartida: R\$ 0.000.000,00					
Concedente: Nome do Concedente			Órgão/Entidade Executora: Nome da Entidade					
Prazo execução: 000 dias		Início: 00/00/0000		Término: 00/00/0000				
Construtora: Nome da Empreiteira			Mais informações: www.sctransferencia.sc.gov.br					

Padrão placas de Identificação (Convênio)









De acordo com a determinação do Decreto Nº 1684, de 21 de janeiro de 2022.

NOME DO OBJETO DE EXECUÇÃO - Descrever a obra em questão: ponte, duplicação, asfalto, calçamento, etc.

LOGOMARCA DO MUNICÍPIO - Aplicar a logomarca do município parceiro - de preferência na versão horizontal - dentro da área delimitada.

- Deletar o retângulo de marcação.

NOME DO OBJETO DE EXECUÇÃO		MODALIDADE: CONVÊNIO
ESSA OBRA CONTA COM RECURSOS DO GOVERNO DO ESTADO.		
Número do Convênio: 0000000000000000	Ano: 0000	
Valor total: R\$ 000.000.000,00	EXECUÇÃO: APLICAR AQUI A LOGOMARCA DO MUNICÍPIO	PARTICIPAÇÃO ORÇAMENTÁRIA:  GOVERNO DE SANTA CATARINA
Repasse do Estado: R\$ 000.000,00		
Contrapartida do Município: R\$ 000.000,00		

RGB			PANTONE			CMYK			
 R 33	G 86	B 14	 21560E			 C - 85	M - 40	Y - 100	K - 40
 R 252	G 106	B 6	 FC6A06			 C - 0	M - 69	Y - 95	K - 0
 R 56	G 142	B 20	 388E14			 C - 78	M - 18	Y - 100	K - 5

Proporção 3 x 1

Texto em tipos da família Montserrat.

Padrão placas de Identificação (Emenda Impositiva)

De acordo com a determinação do Decreto Nº 1684, de 21 de janeiro de 2022.

NOME DO OBJETO DE EXECUÇÃO - Descrever a obra em questão: ponte, duplicação, asfalto, calçamento, etc.

LOGOMARCA DO MUNICÍPIO - Aplicar a logomarca do município parceiro - de preferência na versão horizontal - dentro da área delimitada.
- Deletar o retângulo de marcação.

NOME DO OBJETO DE EXECUÇÃO		MODALIDADE: EMENDA IMPOSITIVA
ESSA OBRA CONTA COM RECURSOS DO GOVERNO DO ESTADO.		
Número da Emenda: 000000000000 Ano: 0000		Nº da Lei Orçamentária Anual: 000000000000
Valor total: R\$ 000.000.000,00		EXECUÇÃO:
Repasse do Estado: R\$ 000.000,00		PARTICIPAÇÃO ORÇAMENTÁRIA:
Contrapartida do Município: R\$ 000.000,00		
		APLICAR AQUI A LOGOMARCA DO MUNICÍPIO
		 GOVERNO DE SANTA CATARINA

RGB			PANTONE			CMYK			
■ R 33	G 86	B 14	■ 21560E			■ C - 85	M - 40	Y - 100	K - 40
■ R 249	G 176	B 15	■ F9B00F			■ C - 0	M - 35	Y - 93	K - 0
■ R 56	G 142	B 20	■ 388E14			■ C - 78	M - 18	Y - 100	K - 5

Proporção 3 x 1

Texto em tipos da família Montserrat.

Padrão placas de Inauguração



GOVERNO DE
SANTA CATARINA
SECRETARIA VINCULADA

NOME DA OBRA
Nome da Instituição

Jorginho Mello
GOVERNADOR DO ESTADO DE SANTA CATARINA

Marilisa Boehm
VICE-GOVERNADORA DO ESTADO DE SANTA CATARINA

Júlio Garcia
PRESIDENTE DA ASSEMBLEIA LEGISLATIVA DE SANTA CATARINA

Nome do Secretário da Pasta Vinculada
SECRETÁRIO DE ESTADO DA SECRETARIA VINCULADA

Nome do Prefeito
PREFEITO DE (NOME DA CIDADE)

Nome do Representante Instituição Vinculada
REPRESENTANTE INSTITUIÇÃO VINCULADA

Nome do Representante Instituição Vinculada
REPRESENTANTE INSTITUIÇÃO VINCULADA

Cidade, XX de XXXXXXX de 202X

MARCA
ÓRGÃO
VINCULADO

MARCA
ÓRGÃO
VINCULADO

MARCA
ÓRGÃO
VINCULADO

80cm

60cm



GOVERNO DO ESTADO DE SANTA CATARINA

NOME SOBRENOME
CARGO + SECRETARIA

Rod. SC 401, km 05, nº 4.600 Florianópolis - SC / CEP 88.030-901
(48) XXXXXXXX - nono@nonono.sc.gov.br -  @governosc

Marcas Secretarias: Versão Oficial

Assim como o Governo do Estado de Santa Catarina possui uma forma reduzida de sua assinatura na Marca, Governo de Santa Catarina, também as Secretarias podem apresentar a assinatura reduzida em sua apresentação gráfica.

Desta forma, as marcas gráficas das Secretarias de Estado, se configuram pela união da marca gráfica do Governo de Santa Catarina, acrescidos da assinatura reduzida da Secretaria, pois já contém a menção ao "Governo de Santa Catarina" com sua logotipia localizada ao lado do símbolo gráfico do estado que é a bandeira do Estado.

Ao lado, apresenta-se dois exemplos de marcas gráficas de Secretarias de Estado, em que pode-se observar a assinatura reduzida: Secretaria de Estado da Saúde, assina como Secretaria da Saúde e Secretaria de Estado da Infraestrutura e Mobilidade, assina como Secretaria da Infraestrutura e Mobilidade. Esta é uma solução gráfica para maior pregnância na forma da marca, simplificação visual e melhor compreensão da informação descrita.



GOVERNO DE
SANTA
CATARINA
SECRETARIA DA SAÚDE



GOVERNO DE
SANTA
CATARINA
SECRETARIA DA INFRAESTRUTURA
E MOBILIDADE

Marcas Secretarias: Versão Oficial Digital

Cada secretaria de Estado pode apresentar uma marca sintética utilizando sua sigla para assinatura nas redes sociais e outros suportes que necessitem de uma redução mínima da marca, conforme exemplos a seguir.





SES
SECRETARIA DA SAÚDE



SEJURI
SECRETARIA DE ESTADO DE JUSTIÇA E REINTEGRAÇÃO SOCIAL



SES

SECRETARIA DA SAÚDE



SEJURI
SECRETARIA DE ESTADO DE JUSTIÇA
E REINTEGRAÇÃO SOCIAL



Secretaria da Saúde

Secretaria de Estado de Justiça
e Reintegração Social



SES
SEJURI



620 mm

Marcas Secretarias (+ marca complementar): Adesivos Frota



620 mm





Padrão Sinalização Interna: portas de banheiros

Tamanho total da placa: 200x200mm
 Material: Acrílico cristal transparente 3mm
 Impressão: UV, invertida (por trás da placa) direta no substrato, com cobertura em impressão branca finalizando
 Montagem: 3 peças, montadas em 2 camadas sobrepostas coladas conforme desenhos a seguir:

VISTA FRONTAL

CAMADA 01
 200mm



**BANHEIRO
 MASCULINO**



65mm - Marca oficial do Governo do Estado de Santa Catarina, nos padrões de formato, cromia e especificações técnicas deste manual, com a assinatura da Secretaria em questão.

Pictograma com 45mm de altura com largura proporcional

Texto em Avenir Next Bold em duas ou três linhas (quando necessário). Tamanho da fonte: 64

O texto deve estar centralizado na área entre o final do pictograma e a faixa verde.

40mm

VISTA PERFIL

CAMADA 01

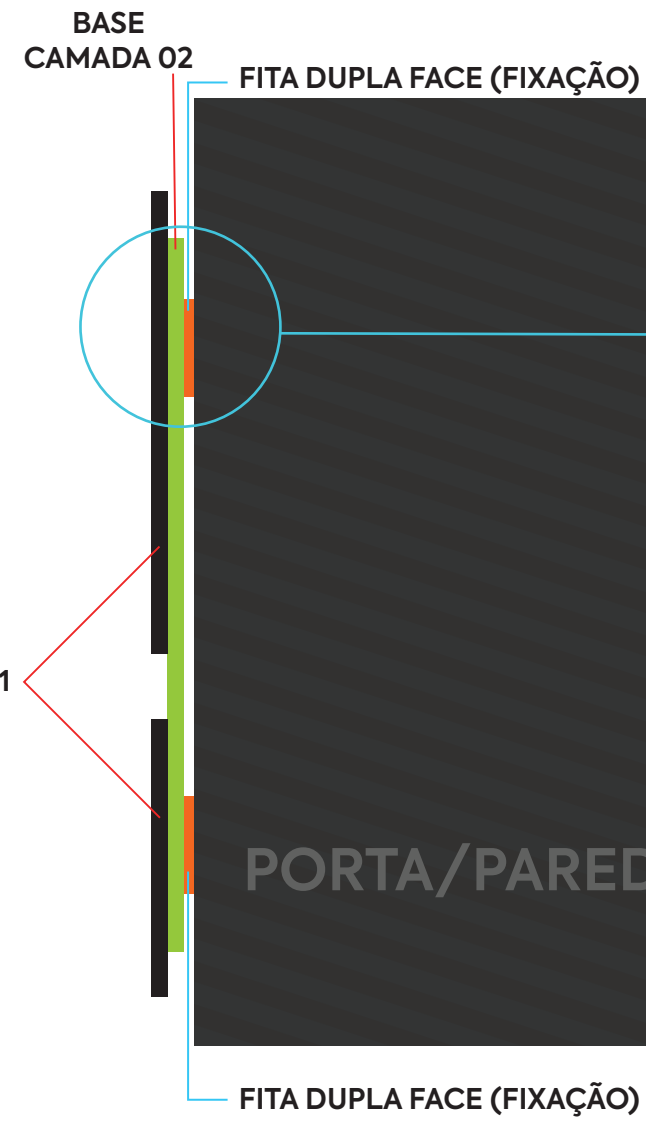

BASE
 CAMADA 02

FITA DUPLA FACE (FIXAÇÃO)

PORTA/PAREDE

FITA DUPLA FACE (FIXAÇÃO)

VISTA VERSO:

Base / Camada 02:
 Placa de acrílico cristal, com impressão em verde por trás, e acabamento em impressão em branco sobrepondo. medidas 180x180mm

20x160mm
 FITA DUPLA FACE
 (FIXAÇÃO)

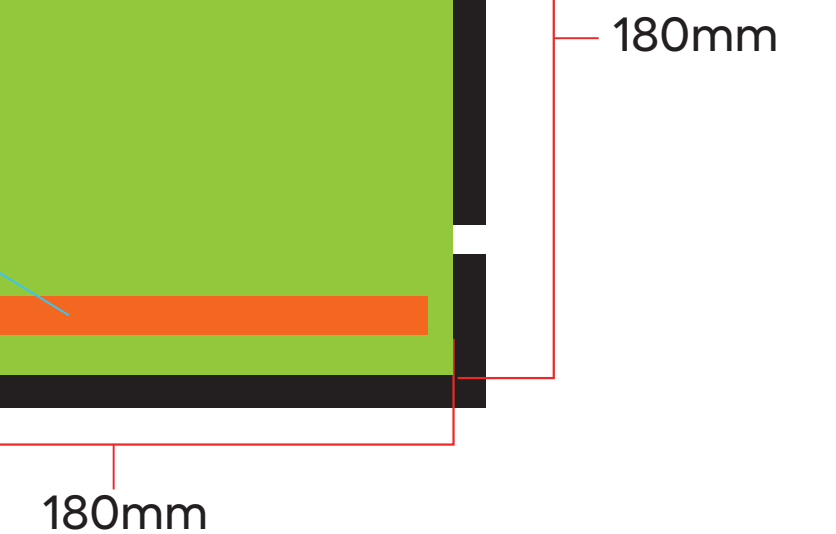

- C:00 / M:100 / Y:100 / K:00
 R:215 / G: 56 / B: 51
 #ED1C24
- Preto lettering marca Governo SC
 C:69 / M:68 / Y:64 / K:74
 R:35 / G: 31 / B: 32
 #231F20
- C:47 / M:00 / Y:100 / K:00
 R:161 / G: 200 / B: 77
 #A1C84D
- C:75 / M:00 / Y:100 / K:00
 R:95 / G: 177 / B: 87
 #5FB157
- C:35 / M:75 / Y:100 / K:35
 R:115 / G: 65 / B: 20
 #744214
- C:05 / M:00 / Y:95 / K:00
 R:115 / G: 65 / B: 20
 #FCEE21
- Preto fundo adesivo
 C:20 / M:20 / Y:64 / K:100
 #130c0e

Padrão Sinalização Interna: portas de departamentos, secretarias e outros órgãos

Tamanho total da placa: 420x120mm

Material: Acrílico cristal transparente 3mm

Impressão: UV, invertida (por trás da placa) direta no substrato, com cobertura em impressão branca na totalidade da placa finalizando

Montagem: 3 peças, montadas

em 2 camadas sobrepostas coladas conforme desenhos a seguir:

Informação preferencialmente em UMA linha. Pode ser usada em DUAS ou TRÊS LINHAS, de acordo com o volume de informação, em fonte Avenir Next Bold
Alinhamento: centralizado
Tamanho máximo da fonte: 79 pontos
Tamanho mínimo da fonte: 45 pontos
(quando for necessário usar 2 ou 3 linhas, de acordo com volume de informação)

VISTA FRONTAL
CAMADA 01

420mm

Margem externa mínima: 15mm

Margem externa mínima: 15mm

120mm

GABINETE DO SECRETÁRIO

Margem externa mínima: 15mm

70mm

Margem externa mínima: 15mm

10mm (espaço)

40mm

10mm



65mm

(Marca oficial do Governo do Estado de Santa Catarina, nos padrões de formato, cromia e especificações técnicas deste manual, com a assinatura da Secretaria demandante.)

- C:00 / M:100 / Y:100 / K:00
R:215 / G: 56 / B: 51
#ED1C24
- Preto lettering marca Governo SC
C:69 / M:68 / Y:64 / K:74
R:35 / G: 31 / B: 32
#231F20
- C:47 / M:00 / Y:100 / K:00
R:161 / G: 200 / B: 77
#A1C84D
- C:75 / M:00 / Y:100 / K:00
R:95 / G: 177 / B: 87
#5FB157
- C:35 / M:75 / Y:100 / K:35
R:115 / G: 65 / B: 20
#744214
- C:05 / M:00 / Y:95 / K:00
R:115 / G: 65 / B: 20
#FCEE21
- Preto fundo adesivos/placas
C:20 / M:20 / Y:64 / K:100
#130c0e

CAMADA 02

FITA DUPLA FACE (FIXAÇÃO)

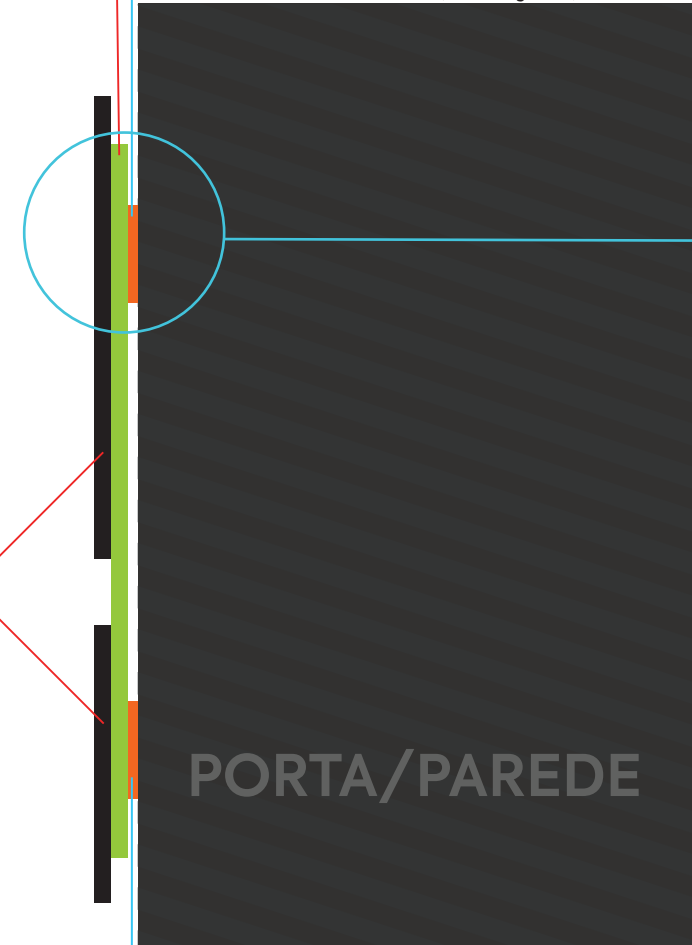

VISTA PERFIL

CAMADA 01

PORTA/PAREDE

FITA DUPLA FACE (FIXAÇÃO)

VISTA VERSO
CAMADA 02

Base:
Placa de acrílico cristal, com impressão em verde por trás, e acabamento com impressão em branco sobrepondo. medidas 400x100mm

20mm x 380mm
FITA DUPLA FACE
(FIXAÇÃO)

100mm

400mm

Padrão Sinalização Interna: placas informativas - 01

Tamanho total da placa: 210x297mm
Material: PVC expandido 2mm (branco opaco)
Impressão: UV direta no substrato

-  C:00 / M:100 / Y:100 / K:00
R:215 / G: 56 / B: 51
#ED1C24
Preto lettering marca Governo SC
-  C:69 / M:68 / Y:64 / K:74
R:35 / G: 31 / B: 32
#231F20
-  C:47 / M:00 / Y:100 / K:00
R:161 / G: 200 / B: 77
#A1C84D
-  C:75 / M:00 / Y:100 / K:00
R:95 / G: 177 / B: 87
#5FB157
-  C:35 / M:75 / Y:100 / K:35
R:115 / G: 65 / B: 20
#744214
-  C:05 / M:00 / Y:95 / K:00
R:115 / G: 65 / B: 20
#FCEE21
-  Preto fundo adesivo
C:20 / M:20 / Y:64 / K:100
#130c0e

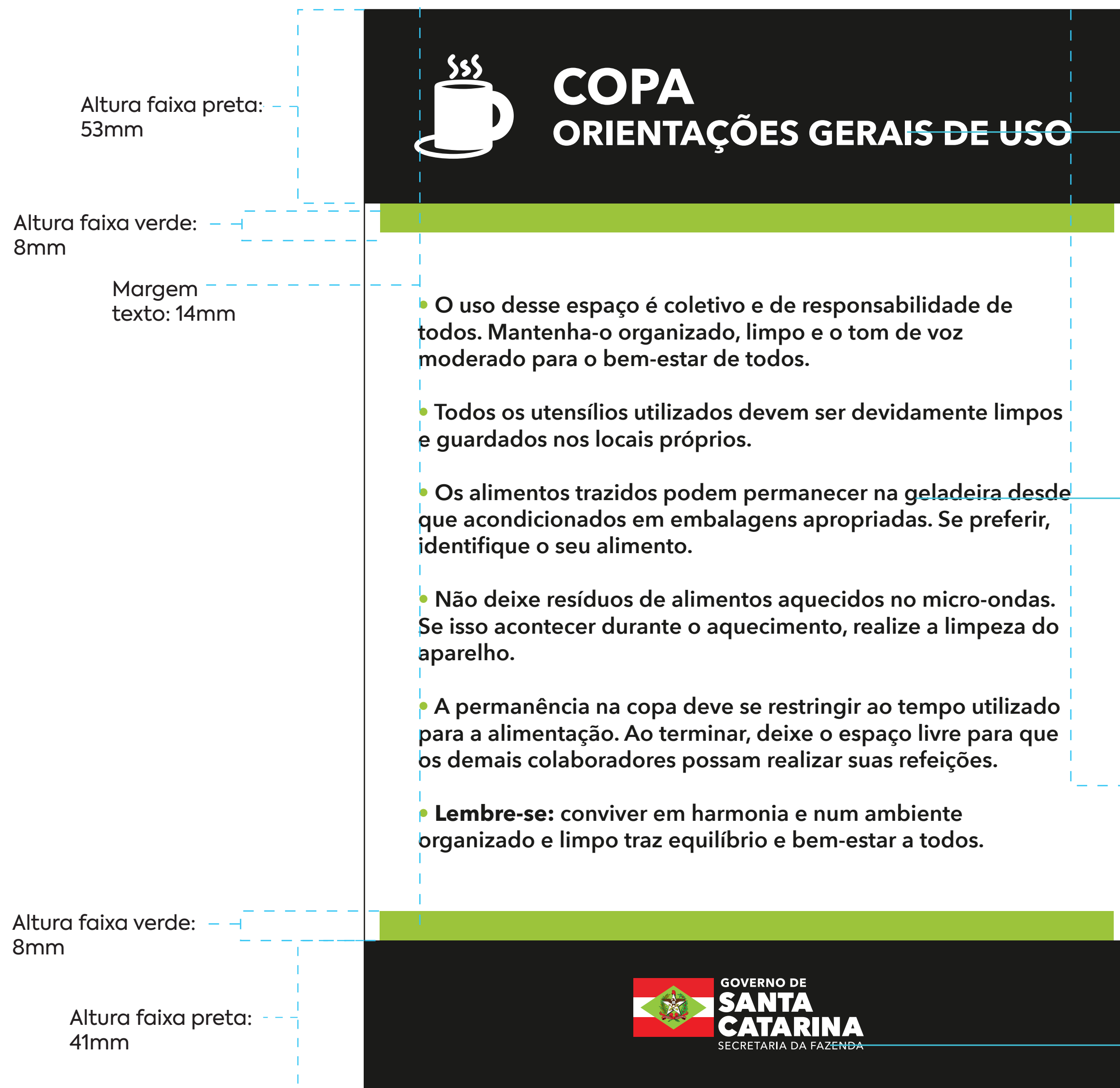

Cabeçalho padrão em fonte Avenir Next Bold, em caixa alta, em no máximo 2 linhas. Tamanho máximo da fonte: 36 pontos. Tamanho mínimo da fonte: 22 pontos

Corpo da placa com as informações necessárias definidas pelo órgão, na fonte Avenir Next Bold, caixa alta e baixa. Tamanho máximo da fonte: 20 pontos / entrelinha 24 pontos. Tamanho mínimo da fonte: 14 pontos / entrelinha 17 pontos. Espaço entre parágrafos: 1 linha / entrelinha relativa aos tamanhos de tipografia 24 e 17 pontos citada no item anterior. Conteúdo centralizado horizontalmente na área branca da placa

Margem texto: 14mm

Rodapé padrão com a marca oficial do Governo do Estado de Santa Catarina, nos padrões de formato, cromia e especificações técnicas deste manual, com assinatura da secretaria em questão, no tamanho 60mm x 185mm, centralizado horizontal e verticalmente pela área preta do rodapé

Padrão Sinalização Interna: placas informativas - 02

Tamanho total da placa: 148x210mm

Material: PVC 2mm (branco opaco)

Impressão: UV direta no substrato

Fundo branco



Símbolos e/ou pictogramas, gráficos, quando aplicável, em preto (pictogramas), ocupando no máximo 1/3 da área da placa

**NÃO SUBA NO VASO SANITÁRIO
DESCARTE O ABSORVENTE E O PAPEL
HIGIÊNICO NA LIXEIRA
APÓS O USO DÊ DESCARGA
MANTENHA O BANHEIRO LIMPO**

Informações complementares em fonte Avenir Next Bold, caixa alta, alinhada à esquerda no tamanho adequado ao volume de informação, respeitando o tamanho máximo de fonte 24 pontos / entrelinha 27 pontos e mínimo de 16 pontos/entrelinha 19 pontos no corpo de texto e o dobro de pontos em entrelinhas entre parágrafos

Informações que merecem destaque podem utilizar a cor vermelha, seguindo os mesmos parâmetros dos demais textos complementares

4mm

38mm



Rodapé padrão medindo 38mm de altura, ocupando toda a largura da placa, com a marca oficial do Governo do Estado de Santa Catarina, centralizada pela área do rodapé, vertical e horizontalmente, medindo 60mm x 185mm, nos padrões de proporção, cromia e especificações técnicas deste manual, com a assinatura da secretaria em questão

● C:00 / M:100 / Y:100 / K:00
R:215 / G: 56 / B: 51
#ED1C24

Preto lettering marca Governo SC

● C:69 / M:68 / Y:64 / K:74
R:35 / G: 31 / B: 32
#231F20

● C:47 / M:00 / Y:100 / K:00
R:161 / G: 200 / B: 77
#A1C84D

● C:75 / M:00 / Y:100 / K:00
R:95 / G: 177 / B: 87
#5FB157

● C:35 / M:75 / Y:100 / K:35
R:115 / G: 65 / B: 20
#744214

● C:05 / M:00 / Y:95 / K:00
R:115 / G: 65 / B: 20
#FCEE21

● Preto fundo adesivo
C:20 / M:20 / Y:64 / K:100
#130c0e

Família de pictogramas

Para placas de sinalização que necessitem utilização de pictogramas, deve ser utilizada a família desta página.

Em casos que necessitem pictogramas não existentes nesta página, os mesmos devem ser desenhados utilizando o mesmo estilo de ilustração que compõe a família desta página.

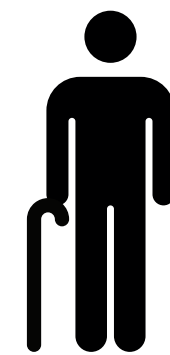
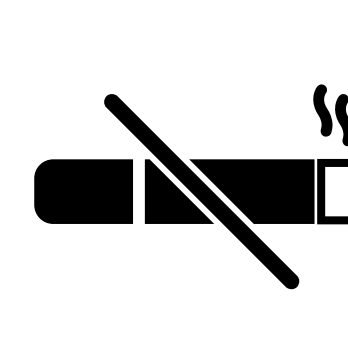

Padrão Sinalização Interna: adesivos para vidro interno

Tamanho: 100mm de altura X adequado ao local de aplicação

Material: adesivo vinílico positivo de alto desempenho

Impressão: UV direta no substrato

Especificações técnicas no desenho.

O adesivo deve ter 100mm de altura, e comprimento necessário, ajustado de acordo com cada necessidade específica. A faixa verde deve ter 15mm de altura e acompanhar toda a extensão horizontal do adesivo.

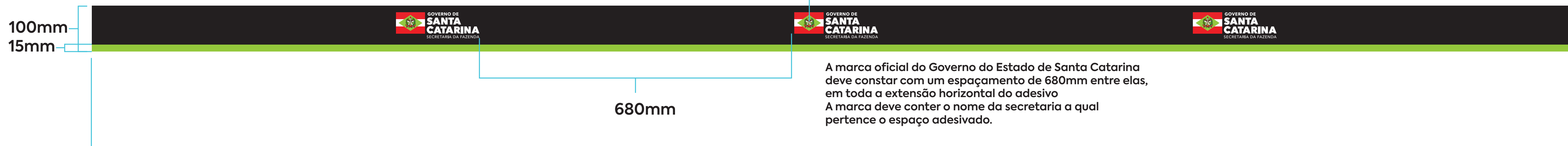

- C:00 / M:100 / Y:100 / K:00
R:215 / G: 56 / B: 51
#ED1C24
Preto lettering marca Governo SC
- C:69 / M:68 / Y:64 / K:74
R:35 / G: 31 / B: 32
#231F20
- C:47 / M:00 / Y:100 / K:00
R:161 / G: 200 / B: 77
#A1C84D
- C:75 / M:00 / Y:100 / K:00
R:95 / G: 177 / B: 87
#5FB157
- C:35 / M:75 / Y:100 / K:35
R:115 / G: 65 / B: 20
#744214
- C:05 / M:00 / Y:95 / K:00
R:115 / G: 65 / B: 20
#FCEE21
- Preto fundo adesivo
C:20 / M:20 / Y:64 / K:100
#130c0e

Padrão Sinalização Interna: portas de departamentos ESPECÍFICOS PARA HOSPITAIS E ÓRGÃOS DE SAÚDE

Tamanho total da placa: 420x120mm
 Material: PVC expandido de 3mm (branco opaco)
 Impressão: UV, direta no substrato
 Montagem: não há.
 Acabamento: recortes previstos no desenho abaixo:

Informação preferencialmente em UMA linha.
 Pode ser usada em DUAS ou TRÊS LINHAS, de acordo com o volume de informação, em fonte Avenir Next Bold
 Alinhamento: centralizado
 Tamanho máximo da fonte: 79 pontos
 Tamanho mínimo da fonte: 49 pontos
 (quando for necessário usar 2 ou 3 linhas, de acordo com volume de informação)

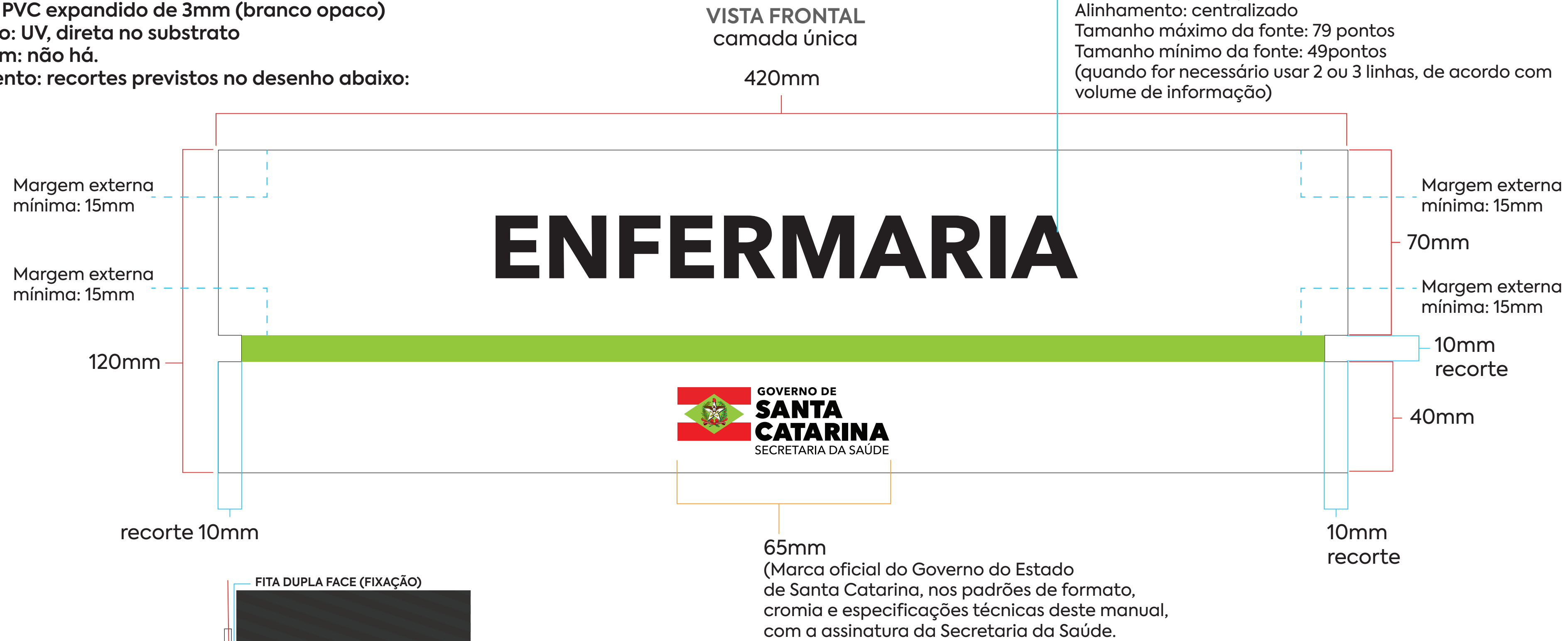

- C:00 / M:100 / Y:100 / K:00
R:215 / G: 56 / B: 51
#ED1C24
- Preto lettering marca Governo SC
C:69 / M:68 / Y:64 / K:74
R:35 / G: 31 / B: 32
#231F20
- C:47 / M:00 / Y:100 / K:00
R:161 / G: 200 / B: 77
#A1C84D
- C:75 / M:00 / Y:100 / K:00
R:95 / G: 177 / B: 87
#5FB157
- C:35 / M:75 / Y:100 / K:35
R:115 / G: 65 / B: 20
#744214
- C:05 / M:00 / Y:95 / K:00
R:115 / G: 65 / B: 20
#FCEE21
- Preto fundo adesivo
C:20 / M:20 / Y:64 / K:100
#130c0e

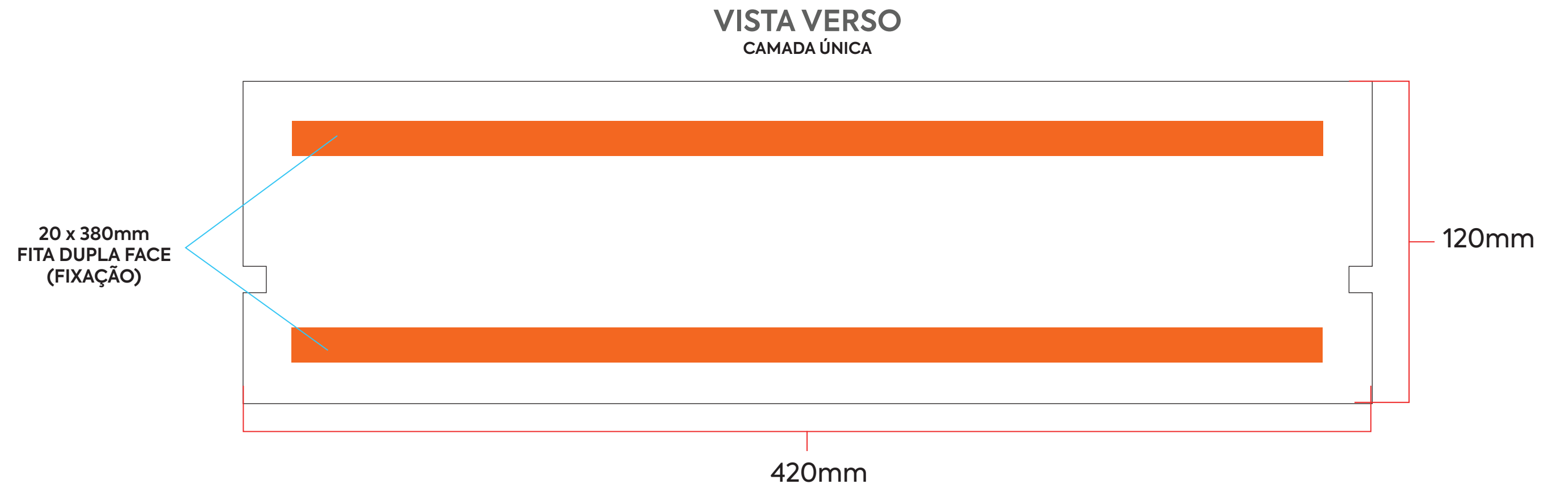
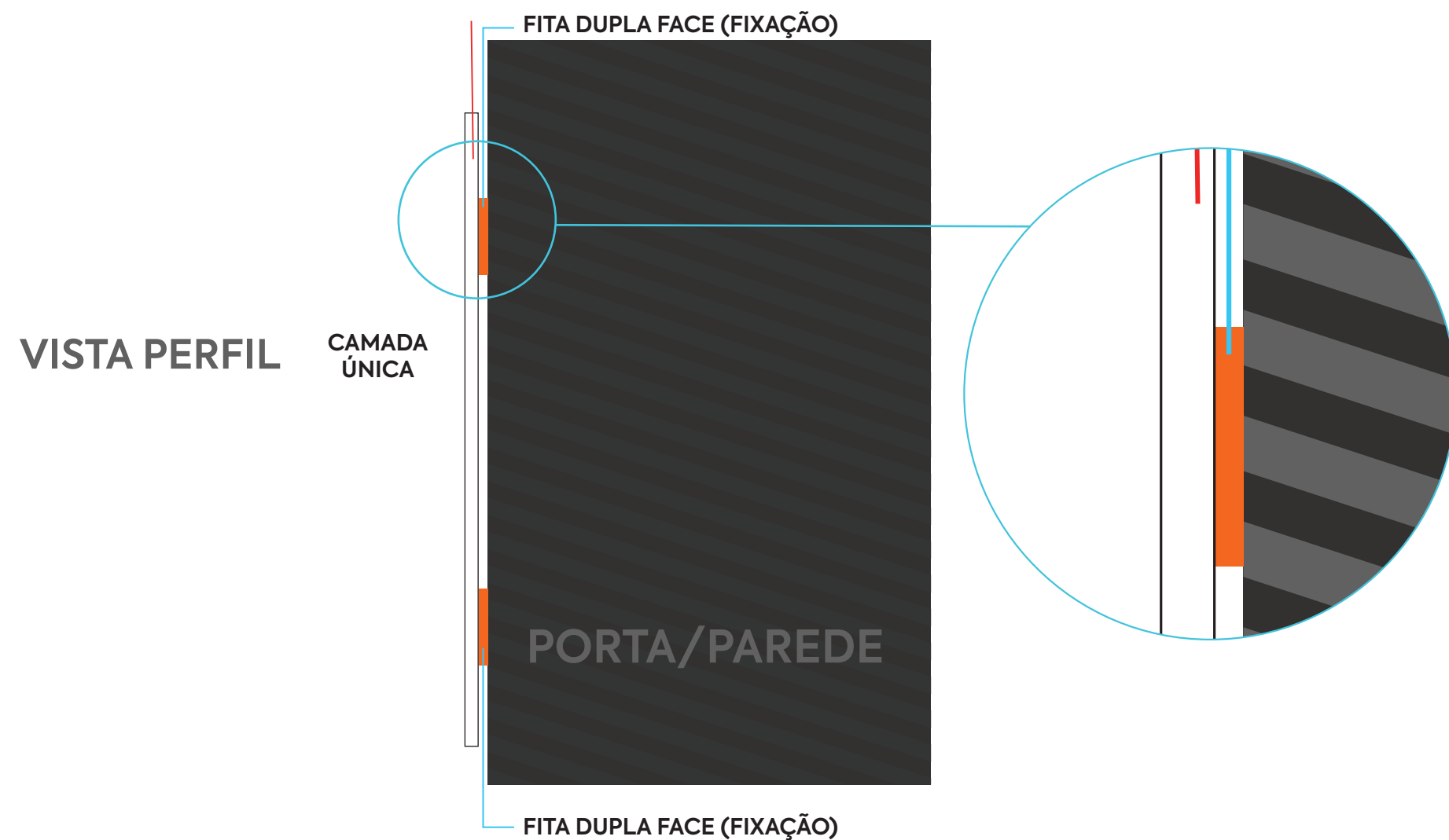

Padrão Sinalização Externa: totem indicativo

Tamanho: 660mm x 2200mm

(salvo exceções, no caso de impossibilidade de aplicar neste formato)

Material: ACM e/ou alucobond branco (revestimento composto com duas lâminas de alumínio de 0,5mm externo e interno e um núcleo de polietileno ou de mineral (Resistente ao Fogo)).

Impressão: UV direta no substrato

Estrutura interna: Metalon ou concreto (quando existente, ou em casos excepcionais como imóveis alugados que já possuem estrutura)

Layout: Especificações técnicas no desenho desta página.

Obs.: Os desenhos técnicos e as especificações desta página são uma referência, um guia visual. Devem ser seguido em termos de layout, porém adaptados à realidade de cada arquitetura, na qual será instalado/aplicado o material, respeitando cores, design, proporções de forma coerente e harmoniosa.

● C:00 / M:100 / Y:100 / K:00
R:215 / G: 56 / B: 51
#ED1C24

Preto lettering marca Governo SC

● C:69 / M:68 / Y:64 / K:74
R:35 / G: 31 / B: 32
#231F20

● C:47 / M:00 / Y:100 / K:00
R:161 / G: 200 / B: 77
#A1C84D

● C:75 / M:00 / Y:100 / K:00
R:95 / G: 177 / B: 87
#5FB157

● C:35 / M:75 / Y:100 / K:35
R:115 / G: 65 / B: 20
#744214

● C:05 / M:00 / Y:95 / K:00
R:115 / G: 65 / B: 20
#FCEE21

● Preto fundo adesivo
C:20 / M:20 / Y:64 / K:100
#130c0e

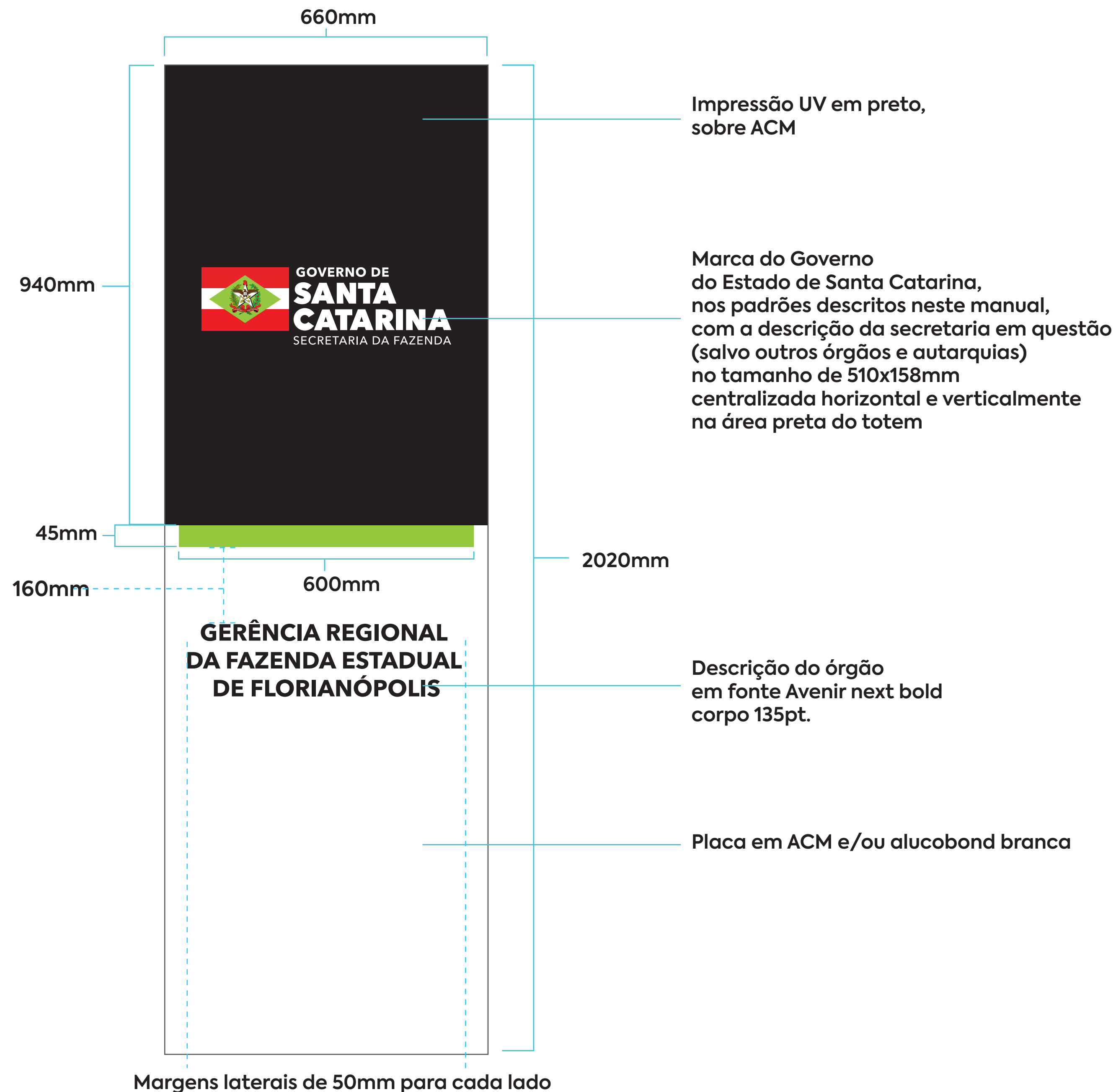

Margens laterais de 50mm para cada lado

Padrão Sinalização Externa: fachadas







Modelo 01 - Fachada em concreto com letras caixa retroiluminadas

Tamanho: Adaptável à necessidade de cada secretaria e estrutura em que será aplicada.

Tamanho: adaptável a cada caso/imóvel/estrutura existente

Material: Letra caixa em acrílico retroiluminada fixada na alveria, tanto para tipografia quanto para bandeira.

Layout: Deve seguir exemplo do desenho contido nesta página do Manual

	C:00 / M:100 / Y:100 / K:00 R:215 / G: 56 / B: 51 #ED1C24
	Preto lettering marca Governo SC C:69 / M:68 / Y:64 / K:74 R:35 / G: 31 / B: 32 #231F20
	C:47 / M:00 / Y:100 / K:00 R:161 / G: 200 / B: 77 #A1C84D
	C:75 / M:00 / Y:100 / K:00 R:95 / G: 177 / B: 87 #5FB157
	C:35 / M:75 / Y:100 / K:35 R:115 / G: 65 / B: 20 #744214
	C:05 / M:00 / Y:95 / K:00 R:115 / G: 65 / B: 20 #FCEE21

Letra caixa em acrílico branco retroiluminado
ou em aço inox e/ou escovado.
Tipografia: Avenir next demi-bold
O texto deve estar centralizado horizontalmente
na área da fachada e não ocupar mais que 50% da altura
do painel retroiluminado com a marca do Governo do Estado
de Santa Catarina

Letra caixa em acrílico branco retroiluminado



Painel caixa em acrílico branco retro-iluminado
Impressão UV da bandeira em suas
cores e formato definidos neste manual.
Deve estar centralizado horizontalmente na área
da fachada.
Deve se respeitar a área de proteção da marca
em relação à extremidade da fachada.

Fundo concreto da estrutura arquitetônica

Padrão Sinalização Externa: fachadas







Modelo 02 - Fachada em prédios com estrutura em metalon ou outra estrutura que não seja concreto
Tamanho: Adaptável à necessidade de cada secretaria e estrutura em que será aplicada.

Tamanho: adaptável a cada caso/imóvel/estrutura existente

Material: ACM e/ou alucobond (revestimento composto com duas lâminas de alumínio de 0,5mm externo e interno e um núcleo de polietileno ou de mineral (Resistente ao Fogo).

Estrutura: Metalon ou alvenaria (quando existente, ou em casos excepcionais como imóveis alugados que já possuem estrutura)

Layout: Deve seguir exemplo do desenho contido nesta página do Manual

-  C:00 / M:100 / Y:100 / K:00
R:215 / G: 56 / B: 51
#ED1C24
-  Preto lettering marca Governo SC
C:69 / M:68 / Y:64 / K:74
R:35 / G: 31 / B: 32
#231F20
-  C:47 / M:00 / Y:100 / K:00
R:161 / G: 200 / B: 77
#A1C84D
-  C:75 / M:00 / Y:100 / K:00
R:95 / G: 177 / B: 87
#5FB157
-  C:35 / M:75 / Y:100 / K:35
R:115 / G: 65 / B: 20
#744214
-  C:05 / M:00 / Y:95 / K:00
R:115 / G: 65 / B: 20
#FCEE21
-  Preto fundo adesivo
C:20 / M:20 / Y:64 / K:100
#130c0e

Tipografia: Avenir next demi-bold

Texto deve estar centralizado horizontalmente na área branca

e verticalmente na área branca restante na direita da marca do Governo do Estado de Santa Catarina



Impressão da marca oficial do Governo de Santa Catarina em UV diretamente no substrato, centralizada na área branca e respeitando a área de segurança da marca, descrita neste manual.

Chapa em ACM e/ou alucobond branca, com barra verde na base e vermelha no topo, de acordo com layout, mantendo cores, formas e proporções descritas nesta página. A barra verde deve ter o dobro da altura da barra vermelha. Ambas juntas devem ocupar no máximo 17% da altura total da fachada.

Padrão Sinalização Externa: fachadas

Modelo 03 – Placa pendente.

Devem ser utilizadas em prédios que não possuam fachada em concreto e nem comportem estruturas em metalon e outras estruturas e/ou que dividam fachada com outras corporações, empresas e/ou órgãos.

Tamanho: adaptável a cada caso/imóvel/estrutura existente

Material: ACM e/ou alucobond (revestimento composto com duas lâminas de alumínio de 0,5mm externo e interno e um núcleo de polietileno ou de mineral (Resistente ao Fogo).







Estrutura: Metalon ou alvenaria (quando existente, ou em casos excepcionais como imóveis alugados que já possuem estrutura)

Fixação:

1 - Estrutura em forma de “mão francesa” em aço galvanizado que comporte de forma segura e eficiente de acordo com tamanho da placa, fixado à parede, em forma de placa pendente.

2 - Fixação diretamente à estrutura de alvenaria existente, em casos possíveis

Layout: Deve seguir exemplo do desenho contido nesta página do Manual

	C:00 / M:100 / Y:100 / K:00 R:215 / G: 56 / B: 51 #ED1C24
	Preto lettering marca Governo SC C:69 / M:68 / Y:64 / K:74 R:35 / G: 31 / B: 32 #231F20
	C:47 / M:00 / Y:100 / K:00 R:161 / G: 200 / B: 77 #A1C84D
	C:75 / M:00 / Y:100 / K:00 R:95 / G: 177 / B: 87 #5FB157
	C:35 / M:75 / Y:100 / K:35 R:115 / G: 65 / B: 20 #744214
	C:05 / M:00 / Y:95 / K:00 R:115 / G: 65 / B: 20 #FCEE21
	Preto fundo adesivo C:20 / M:20 / Y:64 / K:100 #130c0e

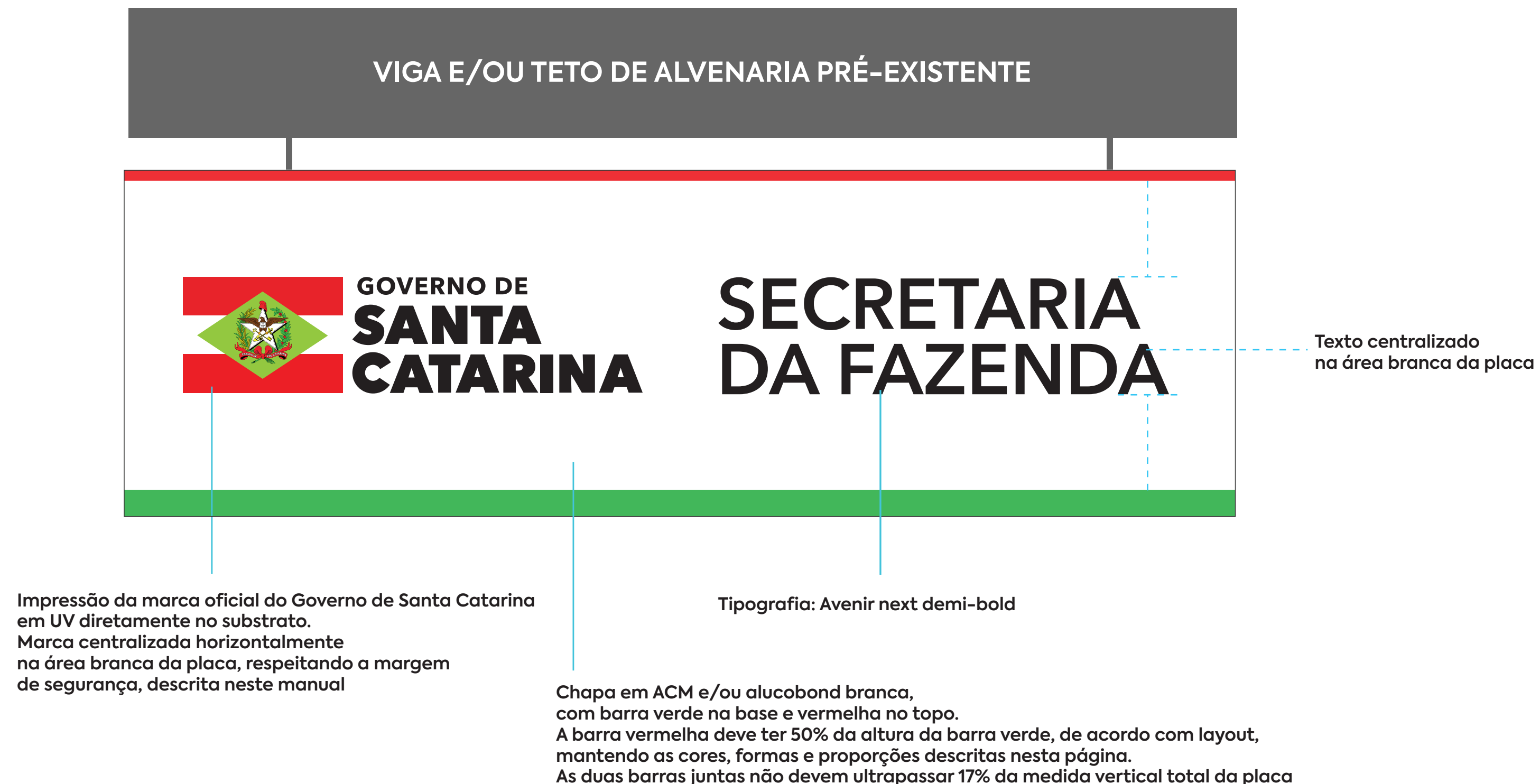

METODOLOGIA

- **1. Objetivo**
- Descrever a metodologia adotada para a produção de placas de sinalização para portas, garantindo padronização, clareza, qualidade de acabamento e durabilidade, de acordo com as diretrizes institucionais do Governo do Estado de Santa Catarina.
- **2. Escopo**
- Esta metodologia abrange todas as etapas do processo de produção das placas de sinalização, desde a concepção do design até a instalação final nas portas dos diferentes departamentos e setores de todos os órgãos, secretarias, autarquias do Governo do Estado de Santa Catarina.
- **3. Etapas da Metodologia**
- **3.1. Identificação de Necessidades**
- Realizar um levantamento detalhado das necessidades de sinalização de cada Secretaria, Órgão, autarquia e seus departamentos.
- Consultar os responsáveis de cada setor para identificar quais placas serão necessárias e as informações específicas a serem incluídas nas placas.
- **3.2. Design e Aprovação**
- Desenvolver propostas de design que sigam a identidade visual proposta neste manual, respeitando cores, fontes, tamanhos, logotipos e materiais.
- Submeter os designs propostos à aprovação da Secretaria de Estado da Comunicação de Santa Catarina, pelo seu responsável.
- **3.3. Materiais e Dimensões**
- **3.3.1 – Placas para portas de setores:**
- Para as placas de setores e gabinetes em portas internas seguir o material adotado: acrílico cristal transparente de 3mm, com impressão em UV, invertida (na parte de trás da placa), com cobertura branca finalizando.
- As medidas totais para todas as placas de portas devem ser de 420mm de largura por 120mm de altura, respeitando forma, layout, esquema de montagem, cores e proporções descritas na páginas 42 e 47 deste anexo.
- **3.3.2 – As placas de portas de setores devem ser montadas em 3 peças, sendo elas uma base, com impressão verde, seguindo padrão descrito neste manual, e impressão na parte traseira da placa em branco, na totalidade da placa.**
- **3.3.3 – Placas para portas de banheiros:**
- Para as placas de portas de banheiro, seguir o material adotado: acrílico cristal transparente de 3mm, com impressão em UV, invertida (na parte de trás da placa) com cobertura branca na totalidade da placa como acabamento final.
- As medidas para todas as placas de portas de banheiros devem ser de 200mm de largura, por 200mm de altura, respeitando as proporções, cores e layout contidos na página 41 desse anexo.
- A montagem das placas para portas de banheiros deve seguir o mesmo processo descrito no item 3.3.2 desta metodologia.
- **3.3.4 – As placas de portas de banheiros devem ser montadas em 3 peças, sendo elas uma base, nas medidas 180mm x 180mm, com impressão verde, seguindo padrão descrito neste manual, e impressão na parte traseira da placa em branco, na totalidade da placa.**
- Sobre a base, serão acopladas/coladas duas peças em acrílico cristal transparente, com as devidas impressões e medidas descritas na página 41 deste anexo.
- **3.3.5 – Placas de avisos e alertas:**
- Para placas simples, fixadas em paredes, divisórias e assemelhados, utilizar o material adotado: chapa de PVC expandido de 3mm, com impressão UV positiva (pela parte da frente da placa). O layout deve seguir os desenhos da página 43 e 44 deste anexo. Suas medidas devem ser adaptadas de forma adequada à necessidade identificada.
- **3.3.6 – Placas e fachadas externas:**
- As placas, totens e fachadas externas, detalhadas nas páginas 48, 50 e 51 deste anexo, devem ser produzidas em chapa de ACM e/ou alucobond branco de 5mm, com impressão direta no substrato, nas cores, formas e design previstos nas páginas 48, 50 e 51 neste anexo.
- Suas medidas devem ser adaptadas a cada caso, de acordo com as características de cada estrutura arquitetônica existente e suas necessidades.
- O modelo para fachadas de concreto, com aplicação de letra caixa e painéis direto na estrutura arquitetônica, está previsto na página 49 deste anexo, para casos específicos onde não seja possível aplicar as placas previstas nesse ítem.
- **3.3.7 – Do processo e método de impressão:**
- O padrão de impressão UV aplicado nos materiais deve ser em cores e imagens nítidas e vibrantes;
- As placas e fachadas devem ser impressas em alta resolução/definição, respeitando os padrões de cores estabelecidos neste material;
- Devem ser resistentes ao desgaste, de incidência solar e abrasiva;

Sobre a base, serão acopladas/coladas duas peças em acrílico cristal transparente, com as devidas impressões e medidas descritas na página 42 deste anexo.

Exceto pelas placas para hospitais e outras unidades de saúde, que deverão ser impressas com tinta UV, diretamente no substrato, em uma placa simples, em PVC expandido branco de 3mm, com o recorte definido no layout da página 47 deste anexo.

3.3.3 – Placas para portas de banheiros:

- Para as placas de portas de banheiro, seguir o material adotado: acrílico cristal transparente de 3mm, com impressão em UV, invertida (na parte de trás da placa) com cobertura branca na totalidade da placa como acabamento final.
- As medidas para todas as placas de portas de banheiros devem ser de 200mm de largura, por 200mm de altura, respeitando as proporções, cores e layout contidos na página 41 desse anexo.
- A montagem das placas para portas de banheiros deve seguir o mesmo processo descrito no item 3.3.2 desta metodologia.

- **3.3.4 – As placas de portas de banheiros devem ser montadas em 3 peças, sendo elas uma base, nas medidas 180mm x 180mm, com impressão verde, seguindo padrão descrito neste manual, e impressão na parte traseira da placa em branco, na totalidade da placa.**

Sobre a base, serão acopladas/coladas duas peças em acrílico cristal transparente, com as devidas impressões e medidas descritas na página 41 deste anexo.

3.3.5 – Placas de avisos e alertas:

Para placas simples, fixadas em paredes, divisórias e assemelhados, utilizar o material adotado: chapa de PVC expandido de 3mm, com impressão UV positiva (pela parte da frente da placa). O layout deve seguir os desenhos da página 43 e 44 deste anexo. Suas medidas devem ser adaptadas de forma adequada à necessidade identificada.

3.3.6 – Placas e fachadas externas:

- As placas, totens e fachadas externas, detalhadas nas páginas 48, 50 e 51 deste anexo, devem ser produzidas em chapa de ACM e/ou alucobond branco de 5mm, com impressão direta no substrato, nas cores, formas e design previstos nas páginas 48, 50 e 51 neste anexo.
- Suas medidas devem ser adaptadas a cada caso, de acordo com as características de cada estrutura arquitetônica existente e suas necessidades.
- O modelo para fachadas de concreto, com aplicação de letra caixa e painéis direto na estrutura arquitetônica, está previsto na página 49 deste anexo, para casos específicos onde não seja possível aplicar as placas previstas nesse ítem.

3.3.7 – Do processo e método de impressão:

- O padrão de impressão UV aplicado nos materiais deve ser em cores e imagens nítidas e vibrantes;
- As placas e fachadas devem ser impressas em alta resolução/definição, respeitando os padrões de cores estabelecidos neste material;
- Devem ser resistentes ao desgaste, de incidência solar e abrasiva;

- Devem apresentar boa adesão, bem como resistência química e à abrasão, que garanta que sua vivacidade dure por muitos anos.
- Branco das tipografias e cobertura do verso altamente opaco.
- Em conformidade com as normas de saúde e meio ambiente.
- Utilização de tinta de alta qualidade e performance que respeitem padrões internacionais de emissões químicas e qualidade do ar, incluindo o padrão GREENGUARD Gold.
- Placas internas e externas: padrão de impressão com proteção UV.
- Adesivo importado de alta performance, com garantia mínima de 18 meses sem alterações visíveis de tom e integridade para os adesivos e impressão.

3.4. Conteúdo das Placas

- Cada placa deve conter as informações claras e concisas, como o nome do departamento e símbolos universais de acessibilidade, quando aplicável.
- Utilizar fontes legíveis e tamanhos adequados para garantir a leitura à distância, de acordo com os modelos apresentados neste manual.

3.5. Produção

- Selecionar fornecedores especializados em sinalização institucional que tenham equipamento e capacidade técnica para atender as necessidades descritas nesta metodologia.
- Solicitar amostras para verificação de qualidade antes da aprovação para a produção em massa.
- Seguir especificações de materiais e tintas descritos no anexo único desta metodologia.
- Acompanhar o processo de produção para assegurar conformidade com os padrões estabelecidos.

3.6. Instalação

- Para a fixação/instalação das placas nas portas e/ou paredes, placas indicativas e placas informativas deverá ser empregada fita dupla face de alta resistência e performance. Devem-se utilizar duas ou mais linhas de fita adesiva dupla face, como mostrado no desenho na páginas 41, 42 e 47 deste anexo.
- Planejar a instalação das placas em horários que minimizem a interrupção das atividades diárias dos departamentos.
- Garantir que as placas sejam instaladas em locais adequados, garantindo assim a fácil visualização e leitura das mesmas. Para aplicações em portas de departamentos e banheiros, as placas devem ser instaladas a uma altura de 1630mm entre a base da placa e o chão.
- Realizar verificações pós-instalação para assegurar que todas as placas estão corretamente posicionadas, visíveis e cumprindo todos os requisitos e normativas deste manual.

3.7. Manutenção e Atualizações

- Estabelecer um cronograma de manutenção para verificar o estado das placas e realizar reparos ou substituições quando necessário.
- Manter um registro atualizado das placas instaladas e realizar atualizações conforme mudanças nos departamentos ou redistribuição de espaços.

4. Responsabilidades

- Secretaria de Estado da Comunicação de Santa Catarina: Aprovação dos designs, aprovação das amostras fornecidas pela empresa vencedora da licitação antes da aprovação para produção em massa e supervisão geral do projeto.
- Departamento de Compras: Licitação, seleção e contratação de fornecedores.
- Departamento de Manutenção: Instalação e manutenção das placas.

5. Casos não previstos

- Casos não previstos neste manual, deverão ser reportados à SECOM-SC para orientação de sua configuração, seguindo as diretrizes definidas pela Secretaria.

6. Conclusão

- A aplicação desta metodologia garante que as placas de sinalização para portas do órgão institucional sejam produzidas de maneira eficiente, padronizada e com qualidade, contribuindo para a organização e acessibilidade dos espaços internos.

DOS MATERIAIS:

Acrílico cristal transparente:

- Chapas acrílicas produzidas com monômero virgem, pelo processo cast, que atendam à norma ISO-ABNT 7823-1
- **Propriedades:**
 - Cristalino, transparente, atingindo 92% de transmissão de luz;
 - Duro, rígido e resistente;
 - Excelente resistência à radiação UV e às intempéries;
 - Boa resistência química;
 - Excelente moldabilidade na termoformagem;
 - Infinitas possibilidades de cores (transparentes, translúcidas e opacas);
 - Limitada resistência a solventes;
 - Baixa resistência à fadiga;
 - Inflamável, porém com baixa emissão de fumaça quando queimado;
 - Atóxico: segurança total quando em contato com alimentos;
 - Boa resistência à quebra, sem tendência à fragmentação;
 - Absorção de água: Retém cerca de 2% de umidade e com essa absorção existe um aumento dimensional de no máximo 0,35%;
 - Temperatura de amolecimento +/- 100°C.

Chapa - PVC Expandido

- Espessuras: 2mm;
- Cor: Branco opaco;
- Baixa absorção de água;
- Resistente às intempéries;
- Resistente a limpeza e manutenções.

Tintas:

- Tintas UV com garantia de pelo menos 12 meses sem alteração sob exposição solar.
- Que atendam ao padrão GREENGUARD Gold

Padrão Sinalização Interna: portas de departamentos, secretarias e outros órgãos

TERMO DE REFERÊNCIA

1. Objeto

Contratação de empresa especializada para a produção e instalação de placas de sinalização para portas, visando a padronização e melhoria da identificação das diversas secretarias, órgãos, autarquias, seus setores e departamentos, de todo o Governo do Estado de Santa Catarina.

2. Justificativa

A implementação de placas de sinalização padronizadas visa melhorar a orientação e a acessibilidade dentro das instalações do órgão, facilitando a localização de departamentos e contribuindo para a organização e eficiência das atividades institucionais.

3. Descrição do Serviço

3.1. Design das Placas

- As placas devem seguir as orientações do Manual de Aplicação de Marca do Governo do Estado de Santa Catarina quanto a cores, formatos e padrões.
- Placas de portas internas devem ser produzidas em acrílico cristal transparente de 3mm de espessura, com impressão UV, de acordo com o referido desenho técnico da página 41 e 42 deste anexo, bem como detalhado na metodologia descrita na páginas 52 e 53 deste anexo.
- As dimensões padrão das placas para portas internas devem ser de 420mm x 120mm.
- As dimensões padrão das placas para portas de banheiros devem ser de 200mm x 200mm.
- O conteúdo das placas deve incluir o nome do departamento e, quando aplicável, símbolos de acessibilidade.
- Exceto pelas placas de hospitais e outras unidades de saúde, (que se deve observar o desenho técnico e especificações de materiais da página 47 deste anexo), as placas de portas de setores e de portas de banheiros devem ser montadas em 3 peças, sendo elas uma base, com impressão verde, seguindo padrão descrito neste manual, e impressão na parte traseira da placa em branco, na totalidade da placa.
Sobre a base, serão acopladas/coladas duas peças em acrílico cristal transparente, com as devidas impressões e medidas descritas nas páginas 41 e 42 deste anexo.

3.2. Produção

- A empresa contratada deve fornecer amostras de materiais e designs para aprovação antes da produção em massa. Podendo estas amostras serem rejeitadas em caso de não conformidade com este termo de referência.
- Todas as placas devem ser produzidas com alta resolução de impressão e acabamento de alta qualidade, de acordo com a metodologia descritas nas páginas 52 e 53 deste anexo e utilizando os materiais e substratos descritos na metodologia detalhada na página 53 deste anexo.

3.3. Instalação

- A instalação das placas de setores, indicativas e de aviso, nos locais indicados pelo órgão deve ser feita pela equipe de serviços e manutenção de cada secretaria/órgão.

- A instalação deve ser realizada de forma que não cause danos a portas ou paredes.
- Devem ser seguidas as normas de segurança durante a instalação.
- Para a fixação das placas deve ser empregado uso de fita dupla face de alta qualidade e alta resistência, de 20mm de largura, de acordo com desenho técnico das páginas 41, 42 e 47 deste anexo, a fim de garantir sua eficiência, sem manutenção, pelo maior tempo possível.
- A instalação de fachadas, totens, placas pendentes, adesivos em portas de vidro e outras sinalizações de maior porte devem ser executadas pela empresa fornecedora vencedora da licitação.

4. Critérios de Qualificação Técnica

- A empresa deve possuir experiência comprovada na produção e instalação de placas de sinalização, com apresentação de portfólio de serviços anteriores.
- A empresa deve apresentar habilidade e maquinário/equipamento para produção das placas nos materiais previstos, sem variações ou substituições dos padrões especificados.
- A empresa deve apresentar um plano detalhado de produção, incluindo cronograma de execução e entrega dos materiais produzidos e embalados de forma a suportarem o transporte até o local de instalação sem avarias.
- No caso de avarias no transporte entre a empresa e o local de instalação, o item avariado deve ser substituído sem ônus para o Governo do Estado de Santa Catarina.

5. Prazo de Execução

- O prazo total para produção e instalação das placas, a partir da assinatura do contrato, será previsto na licitação para contratação do serviço.

6. Critérios de Aceitação

- Antes da aprovação para produção em massa, a empresa ganhadora da licitação deverá fornecer amostras das placas. Essas amostras serão submetidas a uma comissão avaliadora, composta por profissionais da SECOM-SC, que poderão recusar as amostras, desclassificando a empresa vencedora, em caso de desconformidade com Metodologia e Termo de Referência presentes neste manual.
- As placas devem ser entregues conforme às especificações técnicas e de design aprovadas.
- A aceitação final será realizada após inspeção e aprovação das placas instaladas pelo fiscal incumbido desta função.

7. Disposições Gerais

- Qualquer modificação nas especificações deve ser aprovada previamente pela SECOM-SC ou secretaria responsável pelo pedido de orçamento e compra.
- A empresa contratada deve garantir suporte para eventuais ajustes e reparos necessários após a instalação inicial.

8. Conclusão

A aplicação deste termo garantirá que as placas de sinalização aqui descritas sejam produzidas de maneira eficiente, padronizada e com qualidade, evitando erros, perdas e execuções equivocadas.



GOVERNO DE
SANTA
CATARINA